



PDZ

OSG PHOENIX

インデキサブルフラットドリル



PDシリーズにフラットタイプ登場！



むくの状態から穴底フラット加工できる！

カタログはこちら



底刃フラット設定



PDZ



従来インデキサブルドリル
Conventional Indexable Drill

穴底形状イメージ Bottom Hole Shape Comparison
φ20 被削材：S50C
Work material

穴加工を始め、座ぐり穴、傾斜面加工など 多様な用途に対応

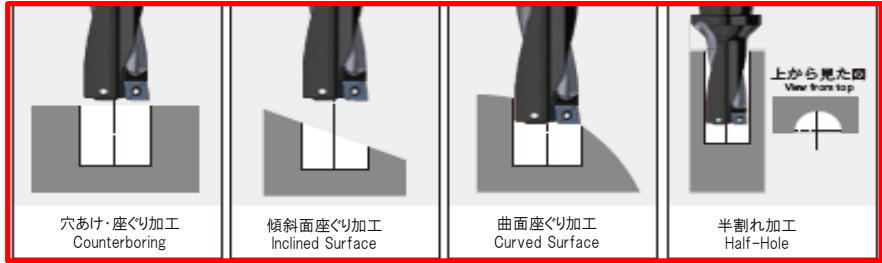

溝ピカで切りくずがスイスイでる！

剛性を高める溝設計に溝部を高精度仕上げすることで切りくず排出性を向上



外周・中心刃で同一インサートを使用できる！

4コーナ使用で経済的かつ工具管理が容易&座ぐりカッタPZAG、多機能カッタPMDと共通インサート採用



切れ刃に対して大きく盛り上がったマッスルブレーカが抜群の切りくず分断性を実現することで、なんと！切りくずが伸びやすい下穴有りの場合でも安定加工が可能に。



旋盤での工具集約を実現できる！！

むくの状態から穴あけ～外径旋削加工までと、1本の工具で対応



動画はこちら



① むくからの穴あけ

② 内径旋削

③ 端面旋削

④ 端面旋削

⑤ 外径旋削

① Drilling from solid

② Internal turning

③ Facing

④ Facing

⑤ Outer turning

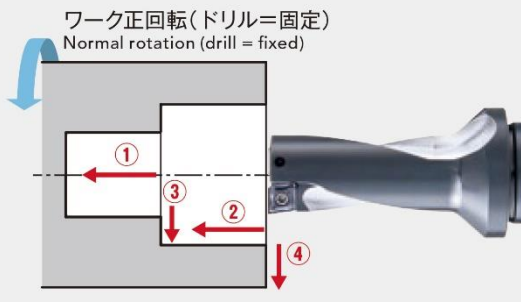

ワーク正回転(ドリル=固定)
Normal rotation (drill = fixed)

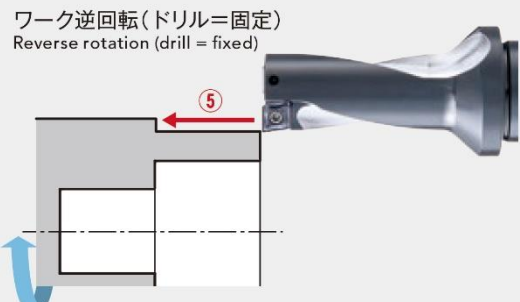

ワーク逆回転(ドリル=固定)
Reverse rotation (drill = fixed)

5つの加工を1本で対応します 1 tool for 5 types of machining method